

● Conexionado

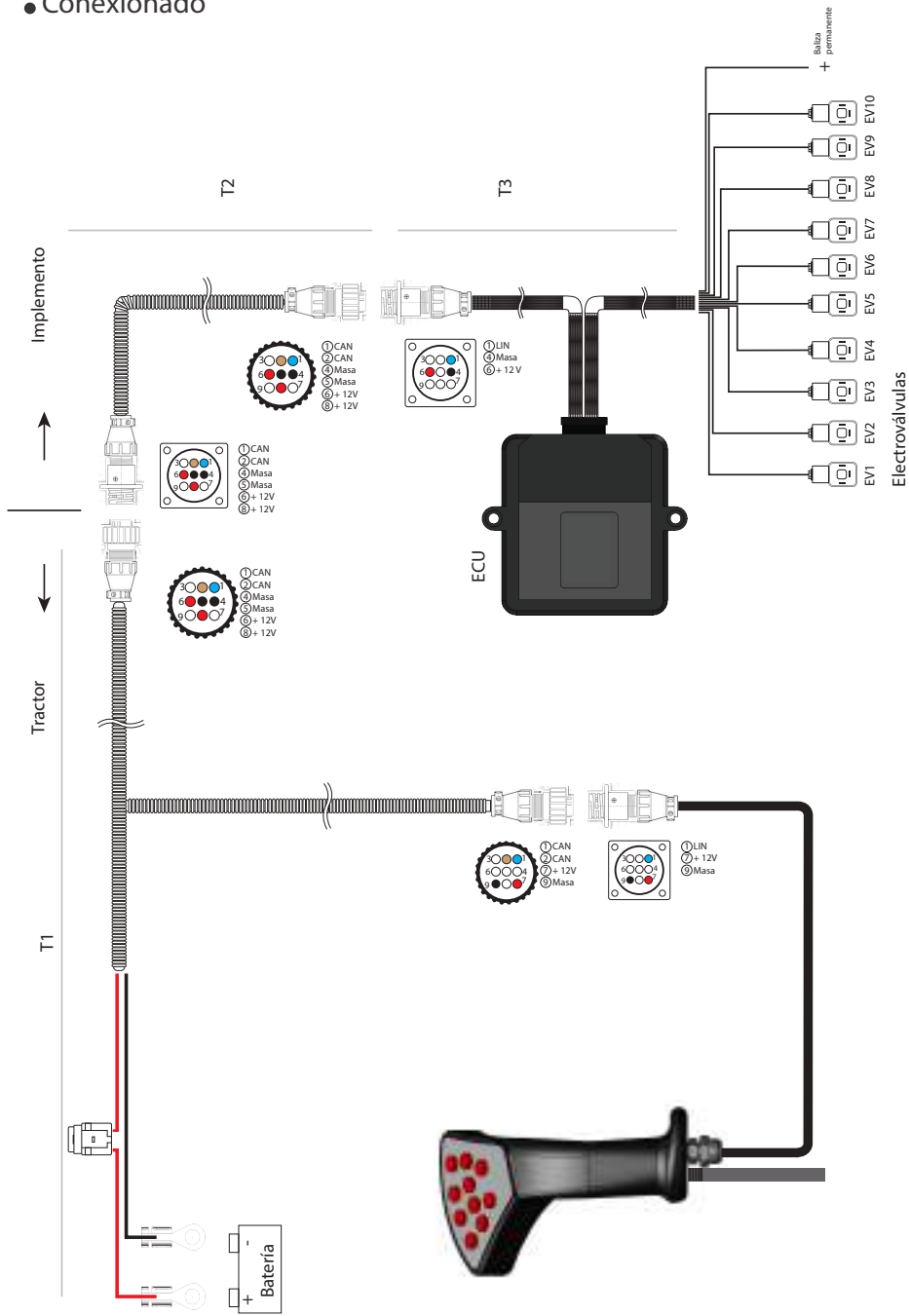

Joystick con Ecu

Manual de usuario



- Empuñadura ergonómica
- Diseño compacto y resistente
- Libre de mantenimiento
- Pulsadores de alta calidad
- Instalación simple



● Características técnicas

Tensión de trabajo	De 10 Vcc. a 28 Vcc.
Corriente máxima por salida	5A
Cantidad de salidas	Hasta 10
Protección por sobrecorriente	Si
Protección por inversión de polaridad	Si
Indicador de equipo alimentado	Si
Indicador de función activada	Si
Indicador de fallas	Si
Protocolo de comunicación	LIN

● Instalación

El kit está compuesto por:

Joystick // ECU // Cableado T1 // Cableado T2 // Cableado T3.

Pasos para la instalación (no conecte la batería hasta terminar):

IMPLEMENTO

- 1 - Montar la ECU a la máquina (ver montaje ECU).
- 2 - Cablear T3 a la electroválvula y conectar a la ECU.
- 3 - Cablear T2 que va desde la ECU hasta la conexión con el tractor (T1).

TRACTOR

- 4 - Montar el joystick sobre la palanca hidráulica (ver montaje de joystick).
- 5 - Cablear T1 sobre el tractor.
- 6 - Conectar joystick a T1.
- 7 - Conectar terminales de T1 a la batería.
- 8 - Prueba de funcionamiento.

● Funcionamiento

Una vez conectada la batería, en el joystick y en la ECU, se enciende un led rojo permanente que indica que el equipo esta alimentado. Presionar el pulsador del joystick correspondiente al circuito hidráulico que se quiere accionar, mover la palanca del joystick hacia adelante o atrás. El cilindro respectivo debe copiar el movimiento.

● Montaje joystick

El joystick se debe montar sobre la palanca de comando hidráulico del tractor.



La rosca de montaje al joystick es de 3/8"

● Montaje ECU

La ECU se debe montar cerca de las electroválvulas por medio de 2 tornillos sobre las aletas disponibles en el gabinete según el ejemplo.

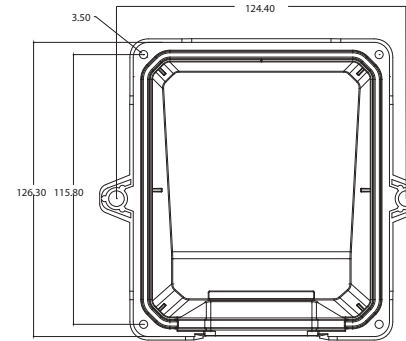

● Diagnóstico de fallas

Estado		Causa	Posible solución
Joystick	ECU		
Rojo Verde ○ ○	Rojo Verde ○ ○	No tiene alimentación.	1 - corrobore el Fusible . 2 - revisar conexión en batería. 3 - revisar cableado.
● ●	○ ○	No hay conectividad con la ECU.	1 - revisar T2 Y T3.
○ ○	● ○	No hay alimentación en joystick comprobar.	1 - conexión del mismo a T1.
● ●	● ○	Falla en electroválvula pulsada.	



Referencia	
○	led apagado
●	led rojo
●	parpadeo de led verde